

es SYSTEM K





PL O ES SYSTEM K

Historia firmy ES SYSTEM K sięga 1995 roku. Obecnie 260 pracowników tworzy wysoko wykwalifikowany zespół, który na powierzchni blisko 20 000 m² buduje najwyższej jakości urządzenia chłodnicze. Znajdują one zastosowanie w supermarketach, na stacjach benzynowych, w cukierniach i lodziarniach.

Jedną z pierwszych lad, jaką stworzyliśmy na początku naszej działalności jest lada Carina, która stanowi nasz bestseller do dziś. Jest ceniona przez cukierników głównie ze względu na niezawodność oraz znakomite warunki do ekspozycji i przechowywania ciast i deserów. Bazując na sprawdzonych rozwiązaniach chłodniczych, rozwijaliśmy nasz produkt dostosowując go do różnych potrzeb rynku, do obiektów handlowych o różnej specyfice sprzedaży. Stąd w naszej ofercie zarówno rozwiązania z szybą gładką, prostą, zespoloną, czy tak unikatowe rozwiązanie, jak w ladzie Phoenix, które gwarantuje najlepszą widoczność eksponowanych wyrobów cukierniczych.

Urządzenia z marką ES SYSTEM K są synonimem jakości, zapewniają idealne warunki przechowywania żywności, ergonomię i komfort użytkowania. Wszystkie te cechy sprawiają, że nasze urządzenia zdobywają liczne nagrody i wyróżnienia w konkursach związanych z najnowszymi dokonaniami wzornictwa przemysłowego.

EN ABOUT ES SYSTEM K

ES SYSTEM K dates back to 1995. At present, we have a highly qualified team of 260 employees who manufacture top quality refrigeration equipment in an area of nearly 20 000 m². This is used in supermarkets, petrol stations, bakeries and ice cream parlours.

One of the first counters we manufactured when we started was the Carina, which is our best seller to this day. It is valued by confectioners mainly thanks to its reliability and excellent conditions for displaying and storing cakes and desserts. Based on our tried and tested cooling solutions, we have developed our product and adapted it to the varying needs of the market, and to commercial premises of different sales types. Hence, we offer solutions built with curved, straight, or complex glass, or unique solutions like the Phoenix counter, which guarantees perfect visibility for your confectionery display.

The ES SYSTEM K brand is synonymous with quality, and provides ideal food storage conditions, ergonomics, and ease of use. All these features mean that our equipment has won numerous awards and prizes in state-of-the-art industrial design competitions.

DE ÜBER ES SYSTEM K

Die Geschichte der Marke ES SYSTEM K beginnt im Jahre 1995. Heute beschäftigen wir 260 Mitarbeiter, die ein hochqualifiziertes Team bilden, das auf einer Fläche von etwa 20 000 m² hochwertigste Kühlanlagen herstellt, die dann ihre Anwendung in den Bereichen Supermärkte, Tankstellen, Bäckereien und Konditoreien sowie Eisdielen finden.

Eine der ersten Theken, die wir zu Beginn unserer Tätigkeit entwickelt haben, war die Theke Carina, die bis heute als unser Bestseller angesehen wird. Unser hochwertiges Modell Carina wird wegen seiner Zuverlässigkeit sowie seiner ausgezeichneten Eigenschaften zur Warenpräsentation und -aufbewahrung von Torten, Kuchen oder Desserts von Konditoren und Pâtisseries hochgeschätzt. Indem wir auf bewährten Lösungen der Kühltchnik aufbauten, passten wir unsere Theke den verschiedenen Marktanforderungen und Handelsobjekten mit unterschiedlichem Verkaufscharakter an. Deshalb befinden sich in unserem Angebot Theken mit gerader, gebogener sowie doppelter Verglasung oder so einzigartige Lösungen wie bei der Theke Phoenix. Diese garantiert die beste Sichtbarkeit der präsentierten Konditorwaren.

Die Produkte mit dem Namen ES SYSTEM K sind ein Synonym für hohe Qualität. Sie garantieren exzellente Aufbewahrungsbedingungen, Ergonomie und Gebrauchskomfort. All diese Merkmale tragen dazu bei, dass unsere Anlagen zahlreiche Preise und Auszeichnungen in Wettbewerben erhalten, bei denen neueste Errungenschaften des Industriedesigns bewertet werden.

RU О КОМПАНИИ ES SYSTEM K

Компания ES SYSTEM K существует с 1995 года. Сегодня 260 работников составляет высоко квалифицированную группу, которая на площади около 20 000 м² производит высококачественное холодильное оборудование широкого применения: для малых и средних магазинов, для супермаркетов, а также для кондитерских, автозаправочных станций и многих других.

Витрина Carina – это одна из первых моделей, которую мы создали в начале нашей деятельности является нашим бестселлером по сей день. Витрина Carina ценится кондитерами, прежде всего, ввиду надёжности и отличных условий экспозиции, а также хранения тортов и десертов. На основании проверенных холодильных решений мы развивали эту модель и адаптировали к различным потребностям рынка и коммерческих объектов. Поэтому в нашем предложении можно найти, как модели с плоским, гнутым и пакетным стеклом, так и уникальное решение, как в витрине Phoenix, которое гарантирует наилучшую видимость экспонируемых кондитерских изделий.

Оборудование ES SYSTEM K является синонимом качества, обеспечивает идеальные условия хранения продуктов питания, эргономику и комфорт эксплуатации. Все эти особенности способствуют тому, что наше оборудование получает многочисленные награды и призы в конкурсах, связанных с последними достижениями в области промышленного дизайна.

io
do
€

Ricciarelli

1,50 €

Ciocco

1,50



Ballo

Pigu

Bakery concept
curved glass

Catania P

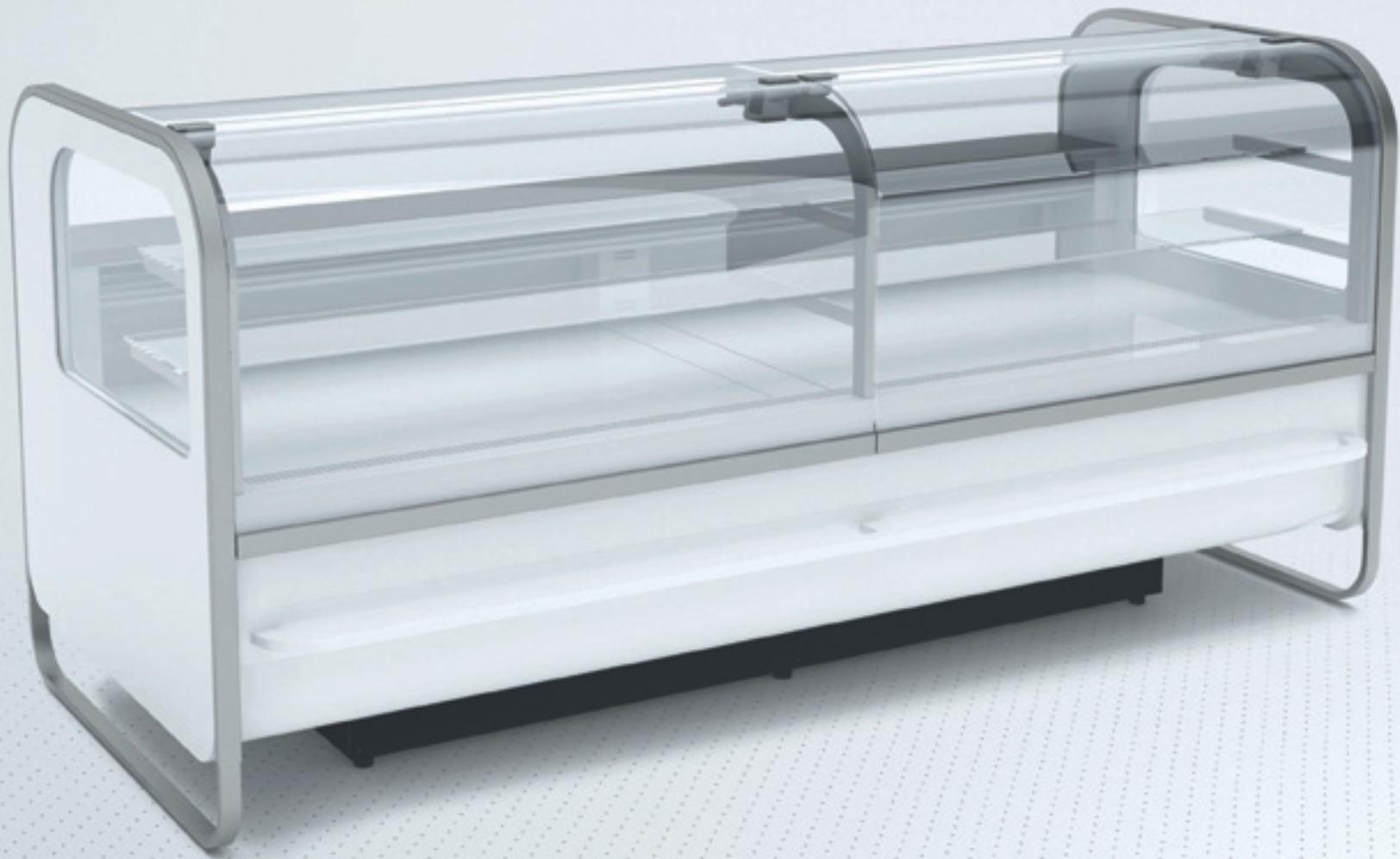



PL WYPOSAŻENIE STANDARDOWE

- agregat wbudowany
- chłodzenie dynamiczne
- szyba przednia gięta, pojedyncza podnoszona do góry na siłownikach
- powierzchnia ekspozycyjna z blachy nierdzewnej
- sterownik elektroniczny
- oświetlenie LED każdej półki
- dwie półki szklane*
- wysuwana szuflada ekspozycyjna
- kolorystyka: RAL 9003, RAL 3000, RAL 6029, RAL 1021, RAL, 5010, RAL 7004, RAL 7015, RAL 9005

* dolna zawieszana chłodzona, górna nie chłodzona

EN STANDARD FITTINGS

- integral condensing unit
- fan-assisted refrigeration
- single curved front glass, with lift-up system
- stainless steel display surface
- electronic control panel
- LED lighting of each shelf
- two glass shelves*
- sliding exposition drawer
- colours: RAL 9003, RAL 3000, RAL 6029, RAL 1021, RAL, 5010, RAL 7004, RAL 7015, RAL 9005

* lower shelf cooling, upper non-cooling

DE STANDART-AUSSTATTUNG

- Einbauaggregat
- dynamische Kühlung
- einzelne, gebogene Frontscheibe, Hebesystem der Scheibe
- Ausstellungsfläche aus rostfreiem Blech
- elektrischer Treiber
- Led- Brettbeleuchtung
- zwei Glasregale*
- aufziehende Ausstellungschublade
- Farbgebung: RAL 9003, RAL 3000, RAL 6029, RAL 1021, RAL, 5010, RAL 7004, RAL 7015, RAL 9005

* unteres gekühltes Regal, oberes ungekühltes

RU СТАНДАРТНОЕ ОСНАЩЕНИЕ

- встроенный агрегат
- динамическая система охлаждения
- стекло: гнутое, отдельное, закаленное, поднимаемое вверх на гидropодъемниках
- экспозиционная поверхность из нержавеющей стали
- электронный контролер
- освещение LED всех полок
- две стеклянные полки*
- выдвижной нижний экспозиционный ящик
- Цвета: RAL 9003, RAL 3000, RAL 6029, RAL 1021, RAL, 5010, RAL 7004, RAL 7015, RAL 9005

* нижняя навесная охлаждаемая, верхняя не охлаждаемая

LCCT Catania P	Długość całkowita (z bokami) Total length [with end walls] Gesamtlänge (mit Seiten) Полная длина (с боковинами)	Długość całkowita (bez boków) Total length [without end walls] Gesamtlänge (ohne Seiten) Полная длина (без боковин)	Pojemność użytkowa Total usable capacity Nutzinhalt Рабочий объем	Czynnik chłodniczy Refrigerant Kühlfaktor Хладагент	Klasa temperaturowa Temperature class Temperaturklasse Температурный класс	Napięcie zasilania Power supply Speisespannung Напряжение питания
1,25	1 330 mm	1 250 mm	293 dm ³	R404A	ЭН1 / +4 ÷ +8 [°C]	230 [V] / 50 [Hz]
1,875	1 955 mm	1 875 mm	390 dm ³	R404A	ЭН1 / +4 ÷ +8 [°C]	230 [V] / 50 [Hz]
2,5	2 580 mm	2 500 mm	585 dm ³	R404A	ЭН1 / +4 ÷ +8 [°C]	230 [V] / 50 [Hz]

Phoenix



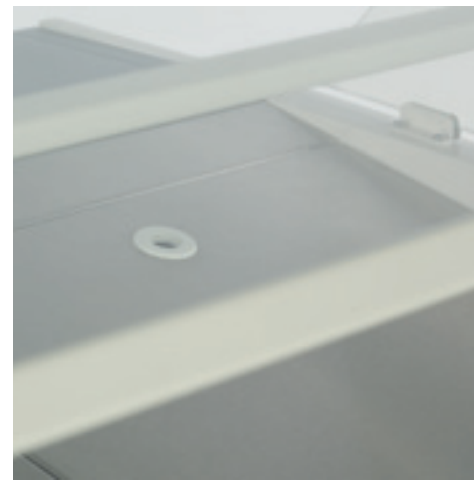

PL WYPOSAŻENIE STANDARDOWE

- agregat wbudowany
- chłodzenie dynamiczne
- szyba gięta, pojedyncza, hartowana, uchylna
- półka ekspozycyjna z blachy nierdzewnej
- blat roboczy granit
- szklana półka
- zasłonki pleksi
- oświetlenie górne LED
- podświetlenie półki
- odmrażanie elektryczne
- sterownik elektroniczny
- automatyczne odparowanie skroplin
- możliwość łączenia w ciągi [z przegrodą między modułami]
- do zabudowy własnej – bez boków szklanych, bez paneli dolnych
- kolorystyka profili:
RAL 9003, RAL 3000, RAL 6029,
RAL 1021, RAL 5010, RAL 7004,
RAL 7015, RAL 9005

EN STANDARD FITTINGS

- integral condensing unit
- fan-assisted refrigeration
- single curved front tempered glass, tilt forward
- stainless steel display surface
- granite worktop
- ambient glass shelf
- perspex covers
- top LED lighting
- illuminated shelf
- electric defrost
- electronic control panel
- automatic condensate evaporation
- multiplexable with kit [divider between modules]
- for self finishing [without side glass, without lower panels]
- colour of profiles:
RAL 9003, RAL 3000, RAL 6029,
RAL 1021, RAL 5010, RAL 7004,
RAL 7015, RAL 9005

DE STANDART-AUSSTATTUNG

- Einbauaggregat
- dynamische Kühlung
- gebogene, einzelne, Kippscheibe aus gehärtetem Glas
- Ausstellungsbrett aus rostfreiem Blech
- Granit-Arbeitsplatte
- Glasbrett
- Plexiglas-Vorhänge
- LED Oberbeleuchtung
- Brettbeleuchtung
- elektrische Entfrostdung
- elektronischer Treiber
- automatische Kondenswasserverdampfung
- multiplex in Reihen [mit Fach zwischen den Modulen]
- Zum Selbstaufbau [ohne Glasseiten, ohne Unterpaneele]
- Farbgebung der Profile:
RAL 9003, RAL 3000, RAL 6029,
RAL 1021, RAL 5010, RAL 7004,
RAL 7015, RAL 9005

RU СТАНДАРТНОЕ ОСНАЩЕНИЕ

- встроенный агрегат
- динамическая система охлаждения
- стекло: гнутое, отдельное, закаленное откидное
- экспозиционная полка из нержавеющей листового металла
- рабочая столешница из гранита
- стеклянная полка
- шторы из плексигласа
- верхнее освещение LED
- полки с подсветкой
- электрическое размораживание
- электронный контроллер
- автоматическое выпаривание конденсата
- возможность объединения в линию [с перегородкой между модулями]
- для самостоятельного встраивания [без стеклянных боковин, без нижних панелей]
- цвета профилей:
RAL 9003, RAL 3000, RAL 6029,
RAL 1021, RAL 5010, RAL 7004,
RAL 7015, RAL 9005

LCP Phoenix	Długość całkowita [z bokami] Total length [with end walls] Gesamtlänge [mit Seiten] Полная длина [с боковинами]	Długość całkowita [bez boków] Total length [without end walls] Gesamtlänge [ohne Seiten] Полная длина [без боковин]	Pojemność użytkowa Total usable capacity Nutzinhalt Рабочий объем	Czynnik chłodniczy Refrigerant Kühlfaktor Хладагент	Klasa temperaturowa Temperature class Temperaturklasse Температурный класс	Napięcie zasilania Power supply Speisespannung Напряжение питания
0,9	940 mm	904 mm	75 dm ³	R404A	ЭН1 / +4 ÷ +10 [°C]	230 [V] / 50 [Hz]
1,3	1 340 mm	1 304 mm	112 dm ³	R404A	ЭН1 / +4 ÷ +10 [°C]	230 [V] / 50 [Hz]
0,9 H	940 mm	904 mm	341 dm ³		up to 75°C	230 [V] / 50 [Hz]
1,3 H	1 340 mm	1 304 mm	503 dm ³		up to 75°C	230 [V] / 50 [Hz]
0,9 N	940 mm	904 mm	345 dm ³			230 [V] / 50 [Hz]
1,3 N	1 340 mm	1 304 mm	513 dm ³			230 [V] / 50 [Hz]

Phoenix IC



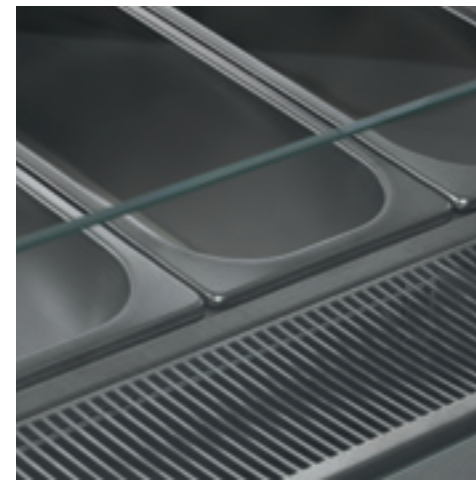
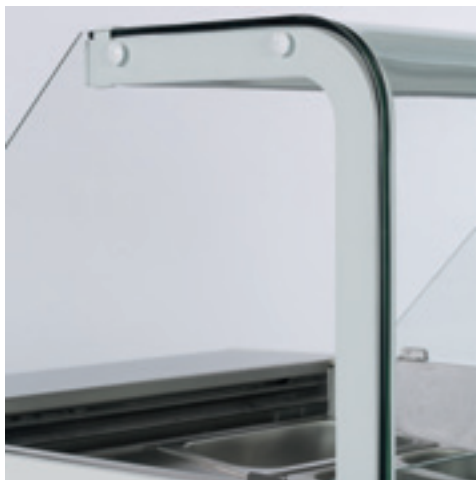

PL WYPOSAŻENIE STANDARDOWE

- agregat wbudowany
- chłodzenie dynamiczne
- szyba przednia gięta, pojedyncza, hartowana, uchylna
- pojemniki GN 7 szt.
- wnętrze z blachy nierdzewnej
- odmrażanie gorącym gazem
- elektryczne odparowanie skroplin
- blat nierdzewny
- sterownik elektroniczny
- oświetlenie górne LED
- kolorystyka profili: RAL 9003, RAL 3000, RAL 6029, RAL 1021, RAL, 5010, RAL 7004, RAL 7015, RAL 9005

EN STANDARD FITTINGS

- integral condensing unit
- fan-assisted refrigeration
- single curved front tempered glass, tilt forward
- ice-cream containers, 7 pcs
- stainless steel interior
- electric evaporation
- stainless steel worktop
- hot gas defrosting system
- electronic control panel
- top LED lighting
- colours of profiles: RAL 9003, RAL 3000, RAL 6029, RAL 1021, RAL, 5010, RAL 7004, RAL 7015, RAL 9005

DE STANDART-AUSSTATTUNG

- Einbauaggregat
- dynamische Kühlung
- gebogene, einzelne Kippscheibe, aus gehärtetem Glas
- GN-Behälter, 7 Stück
- Kühlregalinneres aus rostfreiem Blech
- Entfrostung mit heißem Gas
- elektrische Kondenswasserverdampfung
- Arbeitsplatte aus rostfreiem Blech
- elektrischer Treiber
- obere LED-Beleuchtung
- Farbgebung: RAL 9003, RAL 3000, RAL 6029, RAL 1021, RAL, 5010, RAL 7004, RAL 7015, RAL 9005

RU СТАНДАРТНОЕ ОСНАЩЕНИЕ

- встроенный агрегат
- динамическая система охлаждения
- стекло: гнутое, отдельное, закаленное откидное
- ёмкости GN 7 шт.
- внутренность из нержавеющей стали
- размораживание горячим газом
- электрическое выпаривание конденсата
- столешница из нержавеющей стали
- электронный контроллер
- верхнее освещение LED
- цвета профилей: RAL 9003, RAL 3000, RAL 6029, RAL 1021, RAL, 5010, RAL 7004, RAL 7015, RAL 9005

LMP Phoenix IC	Długość całkowita (z bokami) Total length (with end walls) Gesamtlänge (mit Seiten) Полная длина (с боковинами)	Długość całkowita (bez boków) Total length (without end walls) Gesamtlänge (ohne Seiten) Полная длина (без боковин)	Pojemność użytkowa Total usable capacity Nutzinhalt Рабочий объем	Czynnik chłodniczy Refrigerant Kühlfaktor Хладагент	Klasa temperaturowa Temperature class Temperaturklasse Температурный класс	Napięcie zasilania Power supply Speisespannung Напряжение питания
0,9	940 mm	904 mm	75 dm ³	R404A	3L1 / -18÷-14 [°C]	230 [V] / 50 [Hz]

Carina 05



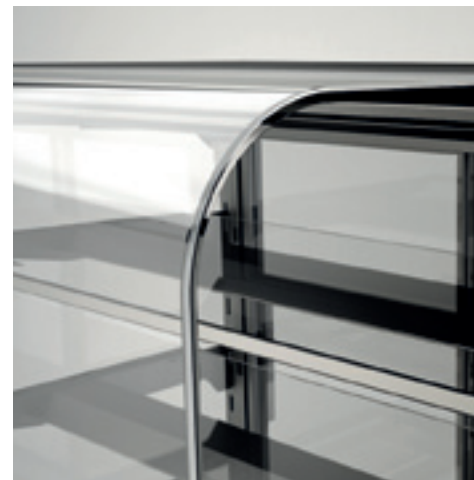

PL WYPOSAŻENIE STANDARDOWE

- agregat wbudowany
- chłodzenie dynamiczne
- szyba frontowa gięta pojedyncza, uchylna
- tylne drzwiczki zespolone, przesuwne
- trzy rzędy głębokich półek szklanych
- dowolna wysokość i kąt zawieszenia półki
- blat ze sklejki wodoodpornej (kolor biel papirusowa)
- podświetlenie górne oraz każdej półki
- sterownik elektroniczny
- odmrażanie elektryczne
- możliwość łączenia w ciągi
- automatyczne odparowanie skroplin
- do zabudowy własnej (bez boków szklanych, bez paneli dolnych)
- kolorystyka (sufit, profile, elementy wew. metalowe): RAL 9003, RAL 3000, RAL 6029, RAL 1021, RAL 5010, RAL 7004, RAL 7015, RAL 9005, RAL 9001, RAL 1019, RAL 8014, RAL 9006 srebrny, złoty

EN STANDARD FITTINGS

- integral condensing unit
- fan-assisted refrigeration
- single curved front glass, tilt forward
- double glazed rear sliding doors
- three rows of deep glass shelves
- adjustable height and angle of shelf hanging
- waterproof base shelf (white papyrus colour)
- lighting for top and each shelf
- electronic control panel
- electric defrost
- multiplexable with kit
- automatic condensate evaporation
- for self finishing (without side glass, without lower panels)
- colour (ceiling, profiles, metal elements inside): RAL 9003, RAL 3000, RAL 6029, RAL 1021, RAL 5010, RAL 7004, RAL 7015, RAL 9005, RAL 9001, RAL 1019, RAL 8014, RAL 9006 silver, gold

DE STANDART-AUSSTATTUNG

- Einbauaggregat
- dynamische Kühlung
- einzelne, gebogene, kippbare Frontscheibe
- Isolier-Hintertür, verschiebbar
- drei Reihen von tiefen Glasbrettern
- Bretter in beliebigen Höhen und Winkeln aufhängbar
- wasserabweisende Sperrholzplatte (Farbe: papyrusweiß)
- Oberbeleuchtung und Beleuchtung an jedem Brett
- elektronischer Treiber
- elektrische Entfrosthung
- multiplex in Reihen
- automatische Kondenswasserverdampfung
- zum Selbstaufbau (ohne Glasseiten, ohne Unterpaneele)
- Farbgebung (Decke, Profile, Metall-Innenelemente): RAL 9003, RAL 3000, RAL 6029, RAL 1021, RAL 5010, RAL 7004, RAL 7015, RAL 9005, RAL 9001, RAL 1019, RAL 8014, RAL 9006 silbern, golden

RU СТАНДАРТНОЕ ОСНАЩЕНИЕ

- встроенный агрегат
- динамическая система охлаждения
- фронтальное стекло гнущее,отдельное, откидное
- задние дверки встроенные, передвижные
- три ряда глубоких стеклянных полок
- произвольная высота и угол подвески полки
- столешница из водостойкой фанеры (цвет – белый папирус)
- верхнее освещение и подсветка каждой полки
- электронный контроллер
- электрическое размораживание
- возможность объединения в линию
- автоматическое выпаривание конденсата
- для самостоятельного встраивания (без стеклянных боковин, без нижних панелей)
- цвета (потолок, профили, внутренние металлические элементы): RAL 9003, RAL 3000, RAL 6029, RAL 1021, RAL 5010, RAL 7004, RAL 7015, RAL 9005, RAL 9001, RAL 1019, RAL 8014, RAL 9006 серебряный, золотой

LCC Carina 05	Długość całkowita (z bokami) Total length (with end walls) Gesamtlänge (mit Seiten) Полная длина (с боковинами)	Długość całkowita (bez boków) Total length (without end walls) Gesamtlänge (ohne Seiten) Полная длина (без боковин)	Pojemność użytkowa Total usable capacity Nutzinhalt Рабочий объем	Czynnik chłodniczy Refrigerant Kühlfaktor Хладагент	Klasa temperaturowa Temperature class Temperaturklasse Температурный класс	Napięcie zasilania Power supply Speisespannung Напряжение питания
1,0	970 mm	930 mm	255 dm ³	R404A	ЭН1 / +3 ÷ +8 [°C]	230 [V] / 50 [Hz]
1,4	1 470 mm	1 430 mm	395 dm ³	R404A	ЭН1 / +3 ÷ +8 [°C]	230 [V] / 50 [Hz]



Bonstanghi
Antica Ricotta
€ 2,50 lutto

Ricotta
Savoiarda
€ 2,60 lutto

Nocelle
Specialità
€ 2,60 lutto

Nocelle
Rustica
€ 2,50 lutto



Ciabatta
Rustica
€ 2,50 lutto

Ciabatta
Antica Ricotta
€ 2,50 lutto

Ciabatta al
Cioccolato
€ 2,50 lutto

Ciabatta
Rustica
€ 2,50 lutto

Bakery concept
straight glass



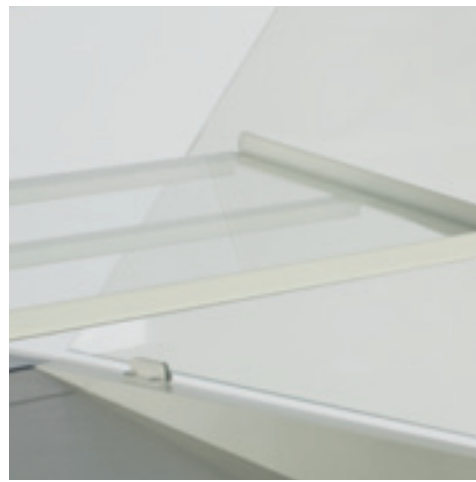
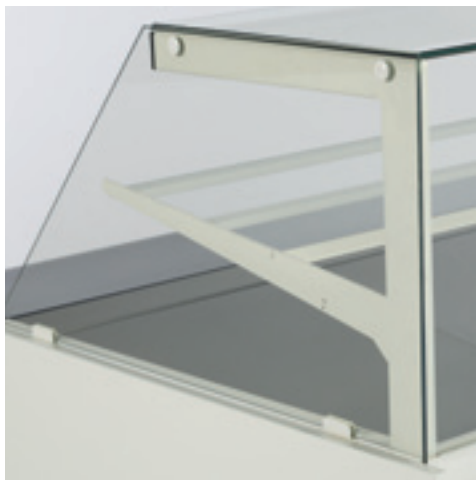

PL WYPOSAŻENIE STANDARDOWE

- agregat wbudowany
- chłodzenie dynamiczne
- szyba prosta, pojedyncza, hartowana, uchylna
- półka ekspozycyjna z blachy nierdzewnej
- blat roboczy granit
- szklana półka
- zasłonki pleksi
- oświetlenie górne LED
- podświetlenie półki
- odmrażanie elektryczne
- sterownik elektroniczny
- automatyczne odparowanie skroplin
- możliwość łączenia w ciągi (z przegrodą między modułami)
- do zabudowy własnej – bez boków szklanych, bez paneli dolnych
- kolorystyka profili:
RAL 9003, RAL 3000, RAL 6029,
RAL 1021, RAL 5010, RAL 7004,
RAL 7015, RAL 9005

EN STANDARD FITTINGS

- integral condensing unit
- fan-assisted refrigeration
- single straight tempered front glass, tilt forward
- stainless steel display surface
- granite worktop
- ambient glass shelf
- perspex covers
- top LED lighting
- illuminated shelf
- electric defrost
- electronic control panel
- automatic condensate evaporation
- multiplexable with kit (divider between modules)
- for self finishing (without side glass, without lower panels)
- colour of profiles:
RAL 9003, RAL 3000, RAL 6029,
RAL 1021, RAL 5010, RAL 7004,
RAL 7015, RAL 9005

DE STANDART-AUSSTATTUNG

- Einbauaggregat
- dynamische Kühlung
- einfache, einzelne, Kippscheibe aus gehärtetem Glas
- Ausstellungsbrett aus rostfreiem Blech
- Granit-Arbeitsplatte
- Glasbrett
- Plexiglas-Vorhänge
- LED Oberbeleuchtung
- Brettbeleuchtung
- elektrische Entfrostdung
- elektronischer Treiber
- automatische Kondenswasserverdampfung
- multiplex in Reihen (mit Fach zwischen den Modulen)
- Zum Selbstaufbau (ohne Glasseiten, ohne Unterpaneele)
- Farbgebung der Profile:
RAL 9003, RAL 3000, RAL 6029,
RAL 1021, RAL 5010, RAL 7004,
RAL 7015, RAL 9005

RU СТАНДАРТНОЕ ОСНАЩЕНИЕ

- встроенный агрегат
- динамическая система охлаждения
- стекло: плоское, отдельное, закаленное откидное
- экспозиционная полка из нержавеющей листового металла
- рабочая столешница из гранита
- стеклянная полка
- шторы из плексигласа
- верхнее освещение LED
- подсветка полки
- электрическое размораживание
- электронный контроллер
- автоматическое выпаривание конденсата
- возможность объединения в линию (с перегородкой между модулями)
- для самостоятельного встраивания (без стеклянных боковин, без нижних панелей)
- цвета профилей:
RAL 9003, RAL 3000, RAL 6029,
RAL 1021, RAL 5010, RAL 7004,
RAL 7015, RAL 9005

LCV Volans	Długość całkowita (z bokami) Total length (with end walls) Gesamtlänge (mit Seiten) Полная длина (с боковинами)	Długość całkowita (bez boków) Total length (without end walls) Gesamtlänge (ohne Seiten) Полная длина (без боковин)	Pojemność użytkowa Total usable capacity Nutzinhalt Рабочий объем	Czynnik chłodniczy Refrigerant Kühlfaktor Хладагент	Klasa temperaturowa Temperature class Temperaturklasse Температурный класс	Napięcie zasilania Power supply Speisespannung Напряжение питания
0,9	940 mm	904 mm	75 dm ³	R404A	ЭН1 / +4 ÷ +10 [°C]	230 [V] / 50 [Hz]
1,3	1 340 mm	1 304 mm	112 dm ³	R404A	ЭН1 / +4 ÷ +10 [°C]	230 [V] / 50 [Hz]
0,9 H	940 mm	904 mm	341 dm ³		up to 75°C	230 [V] / 50 [Hz]
1,3 H	1 340 mm	1 304 mm	503 dm ³		up to 75°C	230 [V] / 50 [Hz]
0,9 N	940 mm	904 mm	345 dm ³			230 [V] / 50 [Hz]
1,3 N	1 340 mm	1 304 mm	513 dm ³			230 [V] / 50 [Hz]

Carina 04



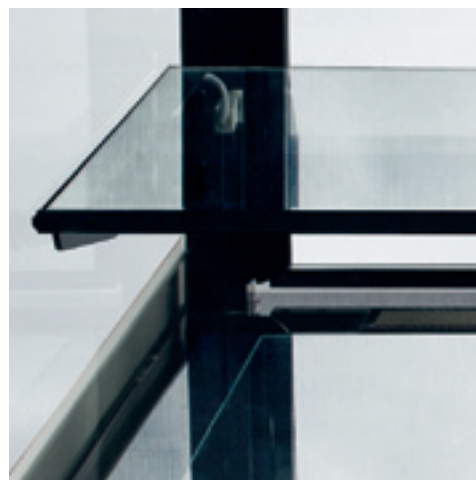
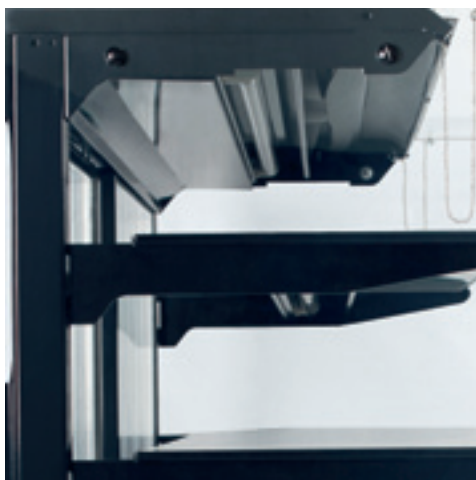

PL WYPOSAŻENIE STANDARDOWE

- agregat wbudowany
- chłodzenie dynamiczne
- szyba frontowa prosta, pojedyncza, uchylna wraz z półką górną
- tylne drzwiczki zespolone, przesuwne
- trzy rzędy głębokich półek szklanych
- dowolna wysokość i kąt zawieszenia półki
- blat ze sklejki wodoodpornej (kolor biel papirusowa)
- podświetlenie górne oraz każdej półki
- sterownik elektroniczny
- odmrażanie elektryczne
- możliwość łączenia w ciągi
- automatyczne odparowanie skroplin
- do zabudowy własnej (bez boków szklanych, bez paneli dolnych)
- kolorystyka (sufit, profile, element wew. metalowe): RAL 9003, RAL 3000, RAL 6029, RAL 1021, RAL 5010, RAL 7004, RAL 7015, RAL 9005, RAL 9001, RAL 1019, RAL 8014, RAL 9006 srebrny, złoty

EN STANDARD FITTINGS

- integral condensing unit
- fan-assisted refrigeration
- single straight front glass, tilt forward with top shelf
- double glazed rear doors, sliding
- three rows of deep glass shelves
- adjustable height and angle of shelves
- waterproof base shelf (white papyrus colour)
- top lighting and illumination for each shelf
- electronic control panel
- electric defrost
- multiplexable with kit
- automatic condensate evaporation
- for self finishing (without side glass, without lower panels)
- colour (ceiling, profiles, metal elements inside): RAL 9003, RAL 3000, RAL 6029, RAL 1021, RAL 5010, RAL 7004, RAL 7015, RAL 9005, RAL 9001, RAL 1019, RAL 8014, RAL 9006 silver, gold

DE STANDART-AUSSTATTUNG

- Einbauaggregat
- dynamische Kühlung
- einfache, einzelne, kippbare Frontscheibe mit Oberbrett
- Isolier-Hintertür, verschiebbar
- drei Reihen von tiefen Glasbrettern
- Bretter in beliebigen Höhen und Winkeln aufhängbar
- wasserabweisende Sperrholzplatte (Farbe: papyrusweiß)
- Oberbeleuchtung und Beleuchtung an jedem Brett
- elektronischer Treiber
- elektrische Entfrosterung
- multiplex in Reihen
- automatische Kondenswasserverdampfung
- zum Selbstaufbau (ohne Glasseiten, ohne Unterpaneele)
- Farbgebung (Decke, Profile, Metall-Innenelemente): RAL 9003, RAL 3000, RAL 6029, RAL 1021, RAL 5010, RAL 7004, RAL 7015, RAL 9005, RAL 9001, RAL 1019, RAL 8014, RAL 9006 silbern, golden

RU СТАНДАРТНОЕ ОСНАЩЕНИЕ

- встроенный агрегат
- динамическая система охлаждения
- фронтальное стекло плоское, одинарное, откидываемое вместе с верхней полкой
- задние дверки встроенные, передвижные
- три ряда глубоких стеклянных полок
- произвольная высота и угол подвески полки
- столешница из водостойкой фанеры (цвет – белый папирус)
- верхнее освещение и подсветка каждой полки
- электронный контроллер
- электрическое размораживание
- возможность объединения в линию
- автоматическое выпаривание конденсата
- для самостоятельного встраивания – без стеклянных боковин, без нижних панелей
- для самостоятельного встраивания (без стеклянных боковин, без нижних панелей)
- цвет (потолок, профили, полки, внутренние металлические элементы): RAL 9003, RAL 3000, RAL 6029, RAL 1021, RAL 5010, RAL 7004, RAL 7015, RAL 9005, RAL 9001, RAL 1019, RAL 8014, RAL 9006 серебряный, золотой

LCC Carina 04	Długość całkowita (z bokami) Total length [with end walls] Gesamtlänge (mit Seiten) Полная длина (с боковинами)	Długość całkowita (bez boków) Total length [without end walls] Gesamtlänge (ohne Seiten) Полная длина (без боковин)	Pojemność użytkowa Total usable capacity Nutzinhalt Рабочий объем	Czynnik chłodniczy Refrigerant Kühlfaktor Хладагент	Klasa temperaturowa Temperature class Temperaturklasse Температурный класс	Napięcie zasilania Power supply Speisespannung Напряжение питания
1,0	970 mm	930 mm	255 dm ³	R404A	3Н1 / +3 ÷ +8 [°C]	230 [V] / 50 [Hz]
1,4	1 470 mm	1 430 mm	395 dm ³	R404A	3Н1 / +3 ÷ +8 [°C]	230 [V] / 50 [Hz]



Confectionery concept
curved, double glazed glass

Carina 02



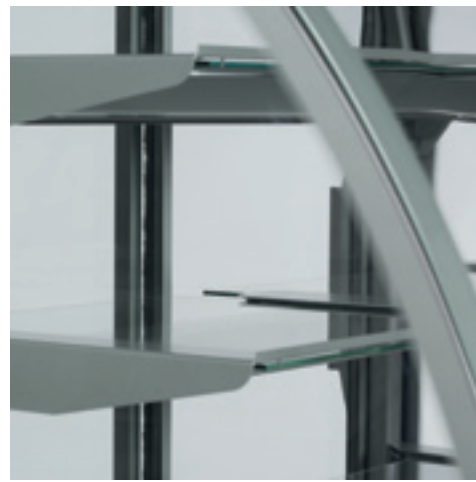
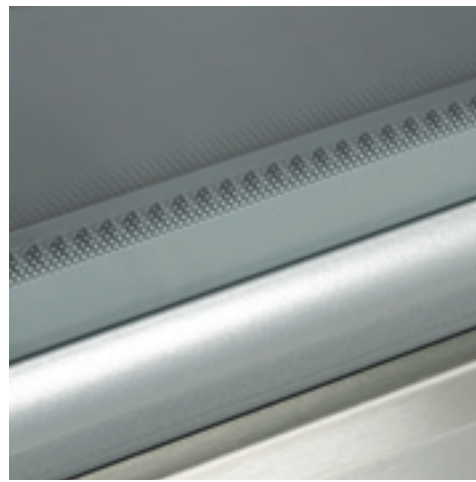

PL WYPOSAŻENIE STANDARDOWE

- agregat wbudowany
- chłodzenie dynamiczne
- szyba gięta zespolona pokryta sitodrukiem, uchylna
- szyby boczne zespolone pokryte sitodrukiem
- tylne drzwiczki zespolone, przesuwne (EXT, INT – uchylnie)
- trzy rzędy półek szklanych
- blat ze sklejki wodoodpornej
- podświetlenie górne oraz każdej półki
- sterownik elektroniczny
- odmrażanie elektryczne (1,0 i 1,4), odmrażanie naturalne (0,6, EXT, INT)
- automatyczne odparowanie skroplin
- kolor profili: złoty lub srebrny
- kolor sitodruku: czarny, złoty lub srebrny
- elementy drewniane: wiśnia oksford, jasny dąb, mahoń lub srebrny

EN STANDARD FITTINGS

- integral condensing unit
- fan-assisted refrigeration
- double glazed front glass with screen printing, tilt forward
- double glazed side glass with screen printing
- double glazed rear doors, sliding (EXT, INT – hinged)
- three rows of glass shelves
- waterproof base shelf
- top lighting and illumination for each shelf
- electronic control panel
- electric defrost (1,0 and 1,4), natural defrost (0,6, EXT, INT)
- automatic condensate evaporation
- colour of profiles: gold or silver
- colour of screen printing: black, gold or silver
- wooden elements: Oxford cherry, light oak, mahogany or silver

DE STANDART-AUSSTATTUNG

- Einbauaggregat
- dynamische Kühlung
- gebogene Isolierverglasung mit Siebdruck bedeckt, kippbar
- Seiten-Isolierverglasung mit Siebdruck bedeckt
- Isolier-Hintertür, verschiebbar (EXT, INT – kippbar)
- drei Reihen von Glasbrettern
- wasserabweisende Sperrholzplatte
- Oberbeleuchtung und Beleuchtung an jedem Brett
- elektronischer Treiber
- elektrische Entfrostdung (1,0 und 1,4), normale Entfrostdung (0,6, EXT, INT)
- automatische Kondenswasserverdampfung
- Profilfarbe: golden oder silbern
- Siebdruckfarbe: schwarz, golden oder silbern
- Holzschmuckrand: Oxford-Kirschbaum, helle Eiche, mahagonirot oder silbern

RU СТАНДАРТНОЕ ОСНАЩЕНИЕ

- встроенный агрегат
- динамическая система охлаждения
- стекло пакетное, гнутое, с шелкографией, откидываемое
- боковые стекла пакетные, с шелкографией
- задние дверки встроенные, передвижные (EXT, INT – откидные)
- три ряда стеклянных полок
- столешница из водостойкой фанеры
- подсветка верхняя и каждой полки
- электронный контроллер
- электрическое размораживание (1,0 и 1,4), натуральная оттайка (0,6, EXT, INT)
- автоматическое выпаривание конденсата
- цвет профилей: под золото или серебро
- шелкография: чёрная, под золото или под серебро
- деревянные элементы: вишня оксфорд, светлый дуб, красное дерево, серебряный

LCC Carina 02	Długość całkowita Total length Gesamtlänge Полная длина	Pojemność użytkowa Total usable capacity Nutzinhalt Рабочий объем	Czynnik chłodniczy Refrigerant Kühlfaktor Хладагент	Klasa temperaturowa Temperature class Temperaturklasse Температурный класс	Napięcie zasilania Power supply Speisespannung Напряжение питания
INT 45°		100 dm ³	R404A	ЭН1 / +3 ÷ +8 [°C] / +6 ÷ +11 [°C]	230 [V] / 50 [Hz]
EXT 45°		105 dm ³	R404A	ЭН1 / +3 ÷ +8 [°C] / +6 ÷ +11 [°C]	230 [V] / 50 [Hz]
0,6	600 mm	85 dm ³	R404A	ЭН1 / +3 ÷ +8 [°C] / +6 ÷ +11 [°C]	230 [V] / 50 [Hz]
1,0	940 mm	135 dm ³	R404A	ЭН1 / +3 ÷ +8 [°C] / +6 ÷ +11 [°C]	230 [V] / 50 [Hz]
1,4	1 440 mm	250 dm ³	R404A	ЭН1 / +3 ÷ +8 [°C] / +6 ÷ +11 [°C]	230 [V] / 50 [Hz]

Carina 02 Self



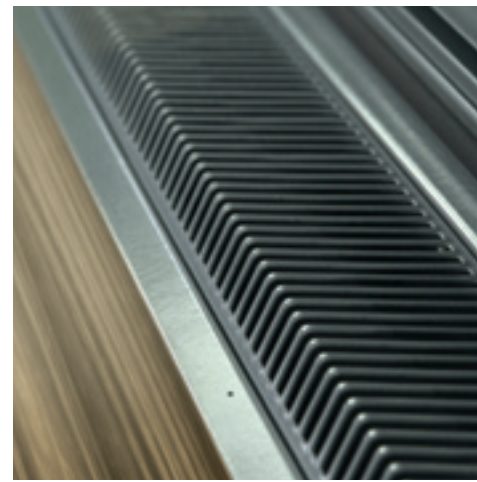
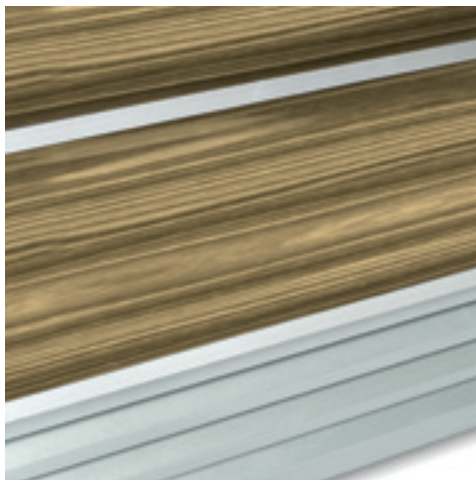

PL WYPOSAŻENIE STANDARDOWE

- agregat wbudowany
- chłodzenie dynamiczne
- szyby boczne zespolone
- trzy rzędy regulowanych półek szklanych
- podświetlenie górne
- sterownik elektroniczny
- odmrażanie elektryczne
- automatyczne odparowanie skroplin
- wnętrze regału: blacha malowana w kolorze srebrnym
- kolor profili: złoty lub srebrny
- kolor sitodruku: czarny, złoty lub srebrny
- elementy drewniane: wiśnia oksford, jasny dąb, mahoń lub srebrny

EN STANDARD FITTINGS

- integral condensing unit
- fan-assisted refrigeration
- double glazed side glass
- three rows of adjustable glass shelves
- top lighting and illumination for each shelf
- electronic control panel
- electric defrost
- automatic condensate evaporation
- interior: metal sheet silver painted
- colour of profiles: gold or silver
- colour of screen printing: black, gold or silver
- wooden elements: Oxford cherry, light oak, mahogany or silver

DE STANDART-AUSSTATTUNG

- Einbauaggregat
- dynamische Kühlung
- Seiten-Isolierverglasung
- drei Reihen von Glasbrettern, regulierbar
- Oberbeleuchtung
- elektronischer Treiber
- elektrische Entfrostdung
- automatische Kondenswasserverdampfung
- Regalinneres: silbern bemaltes Blech
- Profilfarbe: golden oder silbern
- Siebdruckfarbe: schwarz, golden oder silbern
- Holzschmuckrand: Oxford-Kirschbaum, helle Eiche, mahagonirot oder silbern

RU СТАНДАРТНОЕ ОСНАЩЕНИЕ

- встроенный агрегат
- динамическая система охлаждения
- боковые стекла пакетные
- три ряда стеклянных полок с возможностью регулировки положения
- верхнее освещение
- электронный контроллер
- электрическое размораживание конденсата
- внутренняя часть витрины: металлический лист, окрашенный под серебро
- цвет профилей: под золото или под серебро
- шелкография: чёрная, под золото или под серебро
- деревянные элементы: вишня оксфорд, светлый дуб, красное дерево, серебряный

RCC Carina 02 Self	Długość całkowita Total length Gesamtlänge Полная длина	Pojemność użytkowa Total usable capacity Nutzinhalt Рабочий объем	Czynnik chłodniczy Refrigerant Kühlfaktor Хладагент	Klasa temperaturowa Temperature class Temperaturklasse Температурный класс	Napięcie zasilania Power supply Speisespannung Напряжение питания
0,6	605 mm	100 dm ³	R404A	ЭН1 / +3 ÷ +8 [°C]	230 [V] / 50 [Hz]
1,0	1 010 mm	165 dm ³	R404A	ЭН1 / +3 ÷ +8 [°C]	230 [V] / 50 [Hz]
1,4	1 450 mm	245 dm ³	R404A	ЭН1 / +3 ÷ +8 [°C]	230 [V] / 50 [Hz]



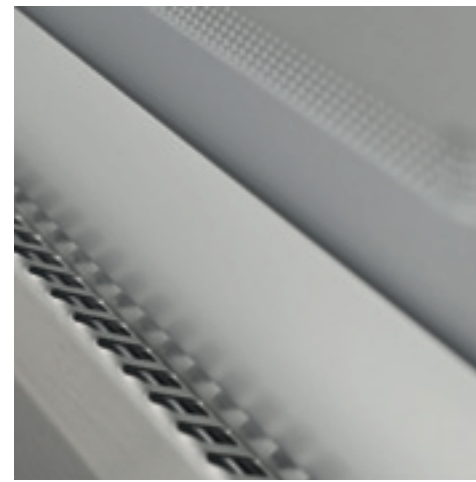

PL WYPOSAŻENIE STANDARDOWE

- agregat wbudowany
- chłodzenie dynamiczne
- roleta ręczna
- szyba gięta zespolona pokryta sitodrukiem
- szyby boczne zespolone
- wnętrze lady wykonane z blachy nierdzewnej
- blat roboczy wykonany z blachy nierdzewnej
- przeznaczona na 12/16/24 pojemników
- oświetlenie pojedyncze, barwa biała 840
- sterownik elektroniczny
- odmrażanie gorącym gazem
- automatyczne odparowanie skroplin
- kolor profili: złoty lub srebrny
- kolor sitodruku: czarny, złoty lub srebrny
- elementy drewniane: wiśnia oksford, jasny dąb, mahoń lub srebrny

EN STANDARD FITTINGS

- integral condensing unit
- fan-assisted refrigeration
- manual rear blind
- double glazed front glass with screen printing
- double glazed side glass with screen printing
- internal surfaces made with stainless steel
- worktop made with stainless steel
- made for 12/16/24 containers
- single lighting; white 840
- electronic control panel
- hot gas defrost
- automatic condensate evaporation
- colour of profiles: gold or silver
- colour of screen printing: black, gold or silver
- wooden elements: Oxford cherry, light oak, mahogany or silver

DE STANDART-AUSSTATTUNG

- Einbauaggregat
- dynamische Kühlung
- manuelles Nachtrollo
- gebogene Isolierverglasung mit Siebdruck bedeckt
- Seiten-Isolierverglasung
- Kühlregalinneres aus rostfreiem Blech
- Arbeitsplatte aus rostfreiem Blech
- geeignet für 12/16/24 Behälter
- einzelne Beleuchtung, weiß 840
- elektronischer Treiber
- Entfrostdung mit heißem Gas
- automatische Kondenswasserverdampfung
- Profillarfarbe: golden oder silbern
- Siebdruckfarbe: schwarz, golden oder silbern
- Holzschnuckrand: Oxford-Kirschbaum, helle Eiche, mahagonirot oder silbern

RU СТАНДАРТНОЕ ОСНАЩЕНИЕ

- встроенный агрегат
- динамическая система охлаждения
- ручная шторка
- стекло гнутое пакетное с шелкографией
- боковые стекла пакетные
- внутренняя часть витрины из нержавеющей листового металла
- столешница из нержавеющей листового металла
- место на 12/16/24 ёмкостей
- точечное освещение, цвет белый 840
- электронный контроллер
- размораживание горячим газом
- автоматическое выпаривание конденсата
- цвет профилей: под золото или под серебро
- шелкография: чёрная, под золото или под серебро
- деревянные элементы: вишня оксфорд, светлый дуб, красное дерево, серебряный

LMS Sagitta	Długość całkowita Total length Gesamtlänge Полная длина	Pojemność użytkowa Total usable capacity Nutzinhalt Рабочий объем	Czynnik chłodniczy Refrigerant Kühlfaktor Хладагент	Klasa temperaturowa Temperature class Temperaturklasse Температурный класс	Napięcie zasilania Power supply Speisespannung Напряжение питания
1,2 – 12	1 165 mm	62 dm ³	R404A	3L1 / -21 ÷ -14 [°C]	230 [V] / 50 [Hz]
1,4 – 16	1 470 mm	83 dm ³	R404A	3L1 / -21 ÷ -14 [°C]	230 [V] / 50 [Hz]
2,2 – 24	2 165 mm	124 dm ³	R404A	3L1 / -21 ÷ -14 [°C]	230 [V] / 50 [Hz]

Antila





PL WYPOSAŻENIE STANDARDOWE

- agregat wbudowany
- chłodzenie dynamiczne
- boki z szyby zespolonej, drzwi uchylne
- półki szklane obrotowe lub półki druciane
- blat ze sklejki wodoodpornej
- cztery świetlówki pionowe
- sterownik elektroniczny
- odmrażanie naturalne
- automatyczne odparowanie skroplin
- profile malowane na kolor złoty lub srebrny
- drewniane dodatki: wiśnia oksford, jasny dąb, mahoń lub srebrny

EN STANDARD FITTINGS

- integral condensing unit
- fan-assisted refrigeration
- side glazed glass, hinged doors
- rotated glass shelves or wired shelves
- waterproof base shelf
- four vertical lighting tubes
- electronic control panel
- off-cycle defrost
- automatic condensate evaporation
- colour of profiles: gold or silver
- wooden elements Oxford cherry, light oak, mahogany or silver

DE STANDART-AUSSTATTUNG

- Einbauaggregat
- dynamische Kühlung
- Seiten aus Isolierverglasung, Kipptür
- Dreh-Glasbretter oder Drahtbretter
- wasserabweisende Sperrholzplatte
- vier vertikale Leuchtstoffröhren
- elektronischer Treiber
- normale Entfrostdung
- automatische Kondenswasserverdampfung
- golden oder silbern bemalte Profile
- Holzausfertigung: Oxford-Kirchbaum, helle Eiche, mahagonirot oder silbern

RU СТАНДАРТНОЕ ОСНАЩЕНИЕ

- встроенный агрегат
- динамическая система охлаждения
- боковые стекла пакетные, откидные дверки
- стеклянные вращающиеся или проволочные полки
- столешница из водостойкой фанеры
- 4 вертикальные люминесцентные лампы
- электронный контроллер
- натуральная оттайка
- автоматическое выпаривание конденсата
- цвет профилей: золотой, серебряный
- деревянные элементы: вишня оксфорд, светлый дуб, красное дерево или серебряные

SCA Antila	Długość całkowita Total length Gesamtlänge Полная длина	Pojemność użytkowa Total usable capacity Nutzinhalt Рабочий объем	Czynnik chłodniczy Refrigerant Kühlfaktor Хладагент	Klasa temperaturowa Temperature class Temperaturklasse Температурный класс	Napięcie zasilania Power supply Speisespannung Напряжение питания
400	700 mm	400 dm ³	R404A	3H1 / +2÷+10 [°C]	230 [V] / 50 [Hz]

Leo 02





PL WYPOSAŻENIE STANDARDOWE

- trzy rzędy regulowanych półek
- oświetlenie górne oraz każdej półki
- szafka dolna
- wysuwana taca na okruchy
- możliwość łączenia w ciągi
- kolorystyka: RAL 9003, 3000, 6029, 1021, 5010, 7004, 7015, 9005, 9001, 1019, 8014, 9006 srebrny, kolor złoty

EN STANDARD FITTINGS

- three rows of adjustable shelves
- top lighting and each shelf
- bottom cupboard
- slide-out crumb tray
- multiplexable with kit
- colours: RAL 9003, 3000, 6029, 1021, 5010, 7004, 7015, 9005, 9001, 1019, 8014, 9006 silver, gold

DE STANDART-AUSSTATTUNG

- drei Reihen von regulierbaren Brettern
- Oberbeleuchtung und Beleuchtung an jedem Brett
- Unterschrank
- ausfahrbares Tablett für Krümel
- multiplex in Reihen
- Farbgebung: RAL 9003, 3000, 6029, 1021, 5010, 7004, 7015, 9005, 9001, 1019, 8014, 9006 silbern, golden

RU СТАНДАРТНОЕ ОСНАЩЕНИЕ

- 3 ряда регулируемых полок
- верхнее освещение и освещение каждой полки
- нижний шкафчик
- выдвигной поддон на крошки
- возможность объединения в линию
- цвета: RAL 9003, 3000, 6029, 1021, 5010, 7004, 7015, 9005, 9001, 1019, 8014, 9006 серебряный, золотой

RSL Leo 02	Długość całkowita Total length Gesamtlänge Полная длина	Pojemność użytkowa Total usable capacity Nutzinhalt Рабочий объем	Napięcie zasilania Power supply Speisespannung Напряжение питания
125	1 300 mm	870 dm ³	230 [V] / 50 [Hz]

Carina 03





PL WYPOSAŻENIE STANDARDOWE

- agregat wbudowany
- chłodzenie dynamiczne
- tylne drzwiczki zespolone, przesuwne [EXT, INT – uchylne]
- trzy rzędy półek szklanych
- blat ze sklejki wodoodpornej [kolor biel papirusowa]
- podświetlenie górne oraz każdej półki
- sterownik elektroniczny
- odmrażanie elektryczne [1,0 i 1,4], odmrażanie naturalne [EXT, INT]
- automatyczne odparowanie skroplin
- dowolna wysokość i kąt zawieszenia półki
- możliwość łączenia w ciągi
- do zabudowy własnej [bez boków szklanych, bez paneli dolnych]
- kolor sitodruku: czarny, złoty lub srebrny
- kolorystyka [sufit, profile, elementy wew. metalowe]: RAL 9003, RAL 3000, RAL 6029, RAL 1021, RAL 5010, RAL 7004, RAL 7015, RAL 9005, RAL 9001, RAL 1019, RAL 8014, RAL 9006 srebrny, złoty

EN STANDARD FITTINGS

- integral condensing unit
- fan-assisted refrigeration
- double glazed rear doors, sliding [EXT, INT – hinged]
- three rows of glass shelves
- waterproof base shelf [white papyrus colour]
- lighting for top and each shelf
- electronic control panel
- electric defrost [1,0 and 1,4], natural defrost [EXT, INT]
- automatic condensate evaporation
- adjustable height and angle of shelf hanging
- multiplexable with kit
- for self finishing [without side glass, without lower panels]
- colour of screen printing: black, gold or silver
- colour [top, profiles, metal elements inside]: RAL 9003, RAL 3000, RAL 6029, RAL 1021, RAL 5010, RAL 7004, RAL 7015, RAL 9005, RAL 9001, RAL 1019, RAL 8014, RAL 9006 silver, gold

DE STANDART-AUSSTATTUNG

- Einbauaggregat
- dynamische Kühlung
- Isolier-Hintertür, verschiebbar [EXT, INT – kippbar]
- drei Reihen von Glasbrettern
- wasserabweisende Sperrholzplatte [Farbe: papyrusweiß]
- Oberbeleuchtung und Beleuchtung an jedem Brett
- elektronischer Treiber
- elektrische Entfrosthung [1,0 und 1,4], normale Entfrosthung [EXT, INT]
- automatische Kondenswasserverdampfung
- Bretter in beliebigen Höhen und Winkeln aufhängbar
- multiplex in Reihen
- zum Selbstaufbau [ohne Glasseiten, ohne Unterpaneele]
- Siebdruckfarbe: schwarz, golden oder silbern
- Farbgebung [Decke, Profile, Metall-Innenelemente]: RAL 9003, RAL 3000, RAL 6029, RAL 1021, RAL 5010, RAL 7004, RAL 7015, RAL 9005, RAL 9001, RAL 1019, RAL 8014, RAL 9006 silbern, golden

RU СТАНДАРТНОЕ ОСНАЩЕНИЕ

- встроенный агрегат
- динамическая система охлаждения
- задние встроенные дверки [EXT, INT – откидные]
- три ряда стеклянных полок
- столешница из водостойкой фанеры [цвет – белый папирус]
- верхнее освещение и подсветка каждой полки
- электронный контроллер
- электрическое размораживание [1,0 i 1,4], натуральная оттайка [EXT, INT]
- автоматическое выпаривание конденсата
- произвольная высота и угол подвески полки
- возможность объединения в линию
- для самостоятельного встраивания – без стеклянных боковин, без нижних панелей
- шелкография – цвет чёрный, золотой или серебряный
- цвет [потолок, профили, внутренние металлические элементы]: RAL 9003, RAL 3000, RAL 6029, RAL 1021, RAL 5010, RAL 7004, RAL 7015, RAL 9005, RAL 9001, RAL 1019, RAL 8014, RAL 9006 серебряный, золотой

LCC Carina 03	Długość całkowita [z bokami] Total length [with end walls] Gesamtlänge [mit Seiten] Полная длина [с боковинами]	Długość całkowita [bez boków] Total length [without end walls] Gesamtlänge [ohne Seiten] Полная длина [без боковин]	Pojemność użytkowa Total usable capacity Nutzinhalt Рабочий объем	Czynnik chłodniczy Refrigerant Kühlfaktor Хладагент	Klasa temperaturowa Temperature class Temperaturklasse Температурный класс	Napięcie zasilania Power supply Speisespannung Напряжение питания
INT 45°			199 dm ³	R404A [R507]	3H1 / +3 ÷ +8 [°C]	230 [V] / 50 [Hz]
EXT 45°			187 dm ³	R404A [R507]	3H1 / +3 ÷ +8 [°C]	230 [V] / 50 [Hz]
1,0	990 mm	930 mm	255 dm ³	R404A [R507]	3H1 / +3 ÷ +8 [°C]	230 [V] / 50 [Hz]
1,4	1 490 mm	1 430 mm	395 dm ³	R404A [R507]	3H1 / +3 ÷ +8 [°C]	230 [V] / 50 [Hz]



Carina 03



Carina 02



Sagitta



Antila

PL REALIZACJE

Przystępując do prac projektowych analizujemy wiele czynników ergonomicznych, socjologicznych i kulturowych, zawsze koncentrujemy się na charakterze wnętrza, w którym nasze urządzenie będzie funkcjonować. Wychodzimy z założenia, że tylko spójny charakter wzorniczy całej linii pozwala stworzyć przestrzeń o wysokim standardzie obsługi dla klienta, dlatego tworzymy kompletne zestawy mebli.

Posiadamy zróżnicowaną ofertę urządzeń chłodniczych dedykowanych dla sektora HORECA, zarówno pod względem funkcjonalnym, jak i wizualnym. Wielość oferowanych przez nas rozwiązań gwarantuje łatwość adaptacji do wnętrza o różnym wystroju, o różnej powierzchni handlowej.

Cechą charakterystyczną witryn jest ich lekka konstrukcja. W najnowszych modelach lady Carina udało nam się zwiększyć powierzchnię ekspozycyjną w imponującym stopniu. W efekcie eksponowane produkty są jeszcze bliżej klienta. Wszystkie modele wyróżniają się też ekologiczną eksploatacją. Konsekwencja w doborze każdego detalu oraz estetyka wykończenia sprawia, iż każda „słodka” ekspozycja będzie wyjątkowo apetyczna.

EN PROJECTS

When we begin design work, we analyse many ergonomic, sociological and cultural factors, always focusing on the character of the interior where our equipment will be operating. We assume that only consistent design for the entire product line will enable us to create an interior with high facility for the customer, hence we create complete sets of furnishings.

We offer a diverse range of refrigeration apparatus for the HORECA sector, both in functional and visual terms. The variety of solutions we offer guarantees adaptability to varying interior décor and a variety of retail spaces.

A characteristic feature of the counters is their lightweight construction. The latest models of Carina counters have increased their display area to an impressive degree. As a consequence, the displayed products are even closer to the customer. All models are also distinguished by environmentally friendly operation. Our consistency in selecting every detail, as well as the aesthetic finishes, mean that any confectionery display will be extremely appetising.

DE REALISATIONEN

Bevor wir an die Projektarbeiten herangehen, analysieren wir die ergonomischen, soziologischen und kulturellen Faktoren. Dabei verlieren wir auch nicht den Charakter des Innenraumes, in dem unsere Anlage funktionieren soll, aus dem Auge. Wir gehen davon aus, dass nur ein homogener Design-Charakter der ganzen Linie erlaubt, eine Fläche mit einem hohen Bedienungsstandard für den Kunden zu schaffen. Deswegen entwickeln wir komplette Möbelarrangements und bieten diese unseren Kunden an.

In unserem Angebot halten wir eine breite Palette von Anlagen vor, die für den HORECA-Sektor sowohl hinsichtlich der Funktion als auch der Optik gedacht sind. Die Vielfalt der von uns angebotenen Lösungen garantiert eine einfache Anpassung an Innenräume mit verschiedenster Ausstattung und differenzierter Verkaufsfläche.

Das charakteristische Merkmal unserer Theken ist ihre leichte Konstruktion. In den neuesten Modellen der Theke Carina konnten wir die Ausstellungsfläche optimal vergrößern. Im Endeffekt befinden sich die ausgestellten Produkte hautnah am Kunden. Alle Modelle zeichnen sich auch durch einen umweltfreundlichen Betrieb aus. Die Liebe zum Detail sowie die ästhetische Ausstattung tragen dazu bei, dass jede „süße“ Exposition eine äußerst appetitliche Wirkung erhält.

RU ПРОЕКТЫ

Приступая к проектированию, мы анализируем ряд эргономических, а также социальных и культурных факторов, – всегда сосредотачиваемся на характере интерьера, в котором наше оборудование будет функционировать. Считаем, что только комплексный характер дизайна целостной линии дает возможность создания пространства с высокостандартным обслуживанием клиента, поэтому мы производим комплекты мебели.

У нас широкое предложение холодильного оборудования, предназначенного для сектора HORECA, – как функционально, так и визуально. Многие из предлагаемых нами решений обеспечивают легкость адаптации к объектам с разным дизайном интерьера и при разных размерах торговых площадей.

Характерной особенностью витрин является их легкая конструкция. В новейших моделях витрины Carina нам удалось существенно увеличить экспозиционную площадь. В результате продукты находятся еще ближе к клиенту. Все модели отличаются также экологической эксплуатацией. Верность концепции при подборе каждой детали и эстетика отделки делают любую «сладкую» экспозицию чрезвычайно аппетитной.



Carina 03



Carina 03



Carina 04



Carina 02, Sagitta





Carina 02



Carina 02



Carina 02



Carina 02 EXT



Bakery concept curved glass

Bakery concept straight glass

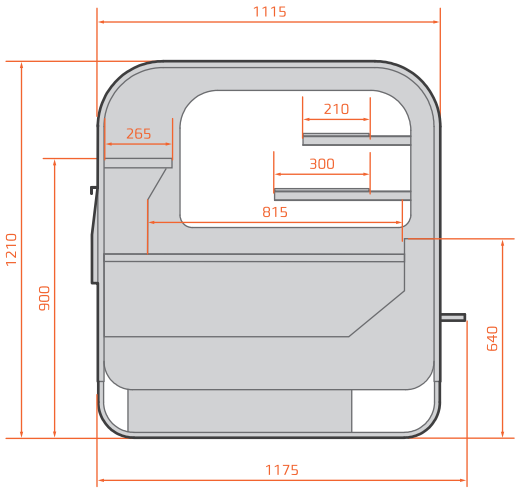

Catania P

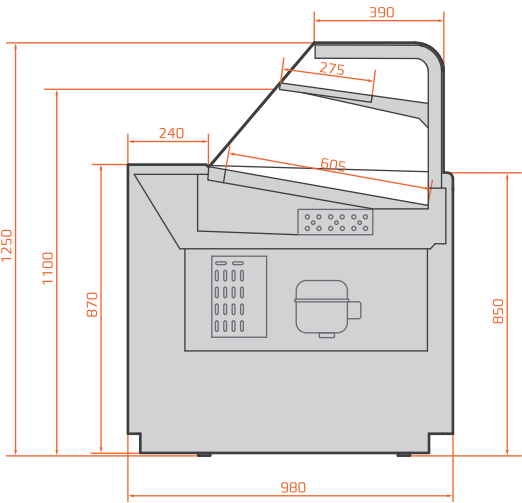

Phoenix

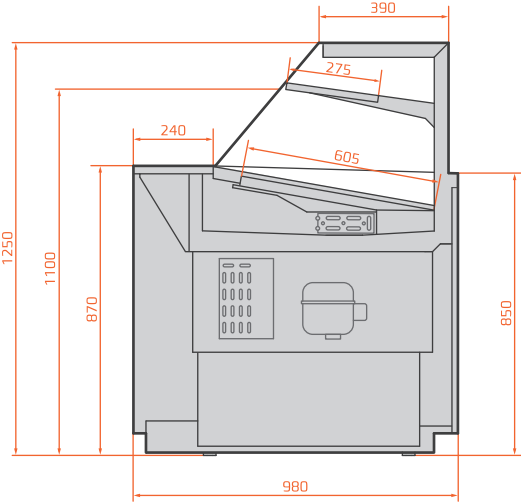

Volans

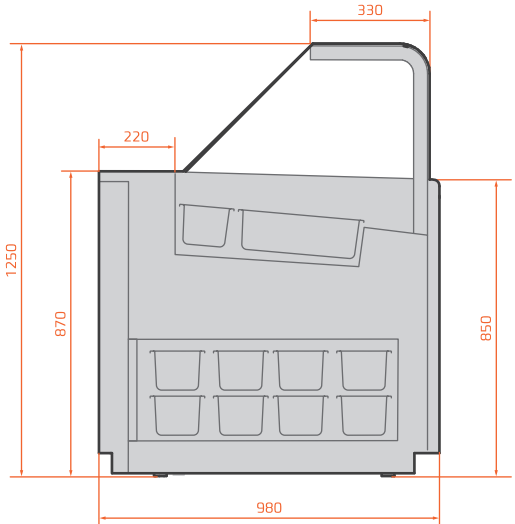

Phoenix IC

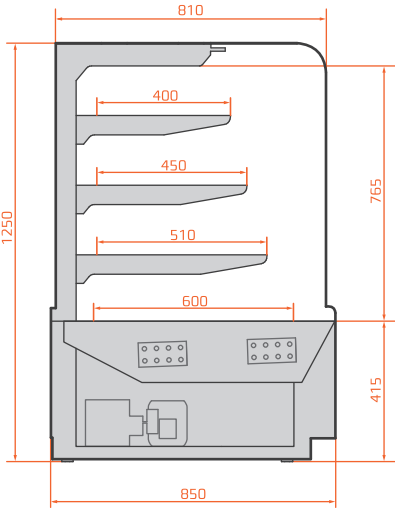

Carina 05

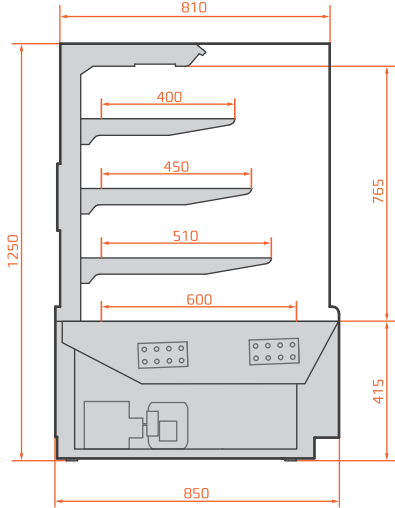

Carina 04

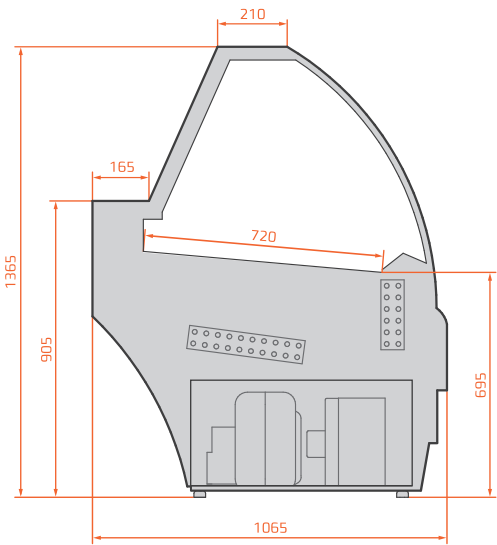

Sagitta

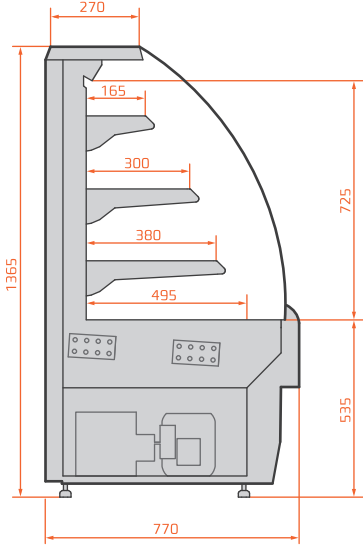

Carina 02 Self

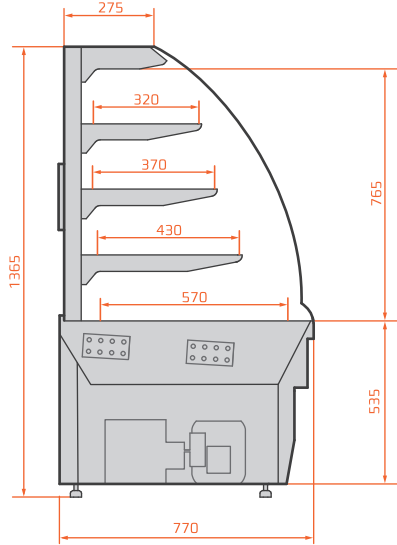

Carina 02

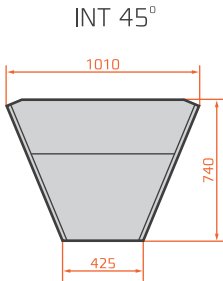

INT 45°

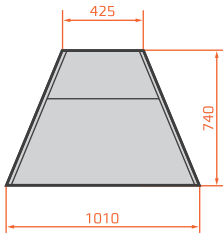

EXT 45°

Carina 02 (Corner options)

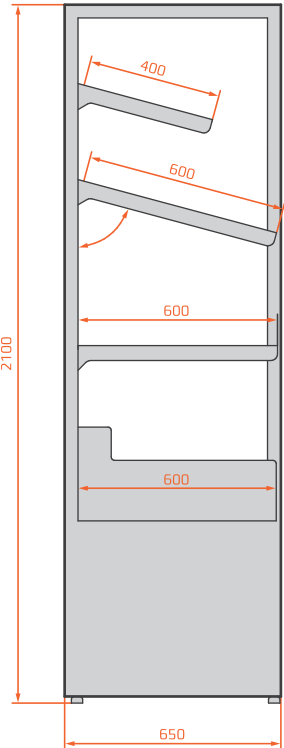

Leo 02

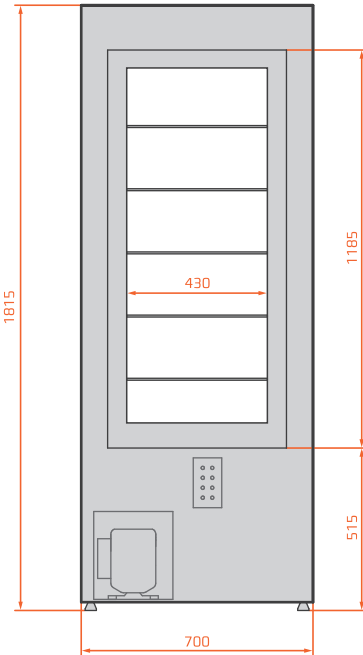

Antila 02

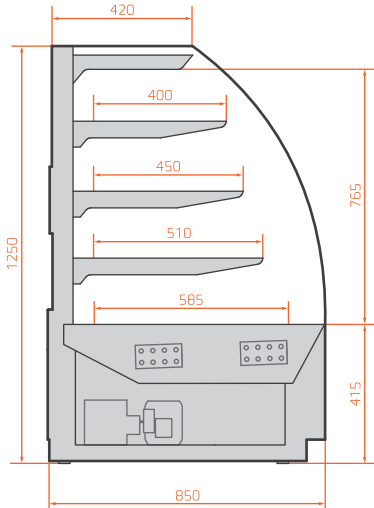

Carina 03

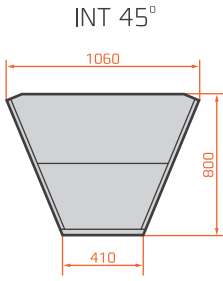

INT 45°

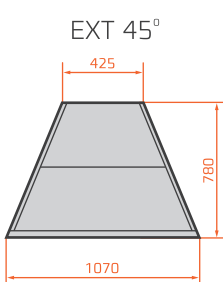

EXT 45°

Carina 03 (corner options)



Carina
cafe
zapraszamy
na kawę

Klasa temperaturowa | Temperature class | Temperaturklasse | Температурный класс*

3H1 +1 ÷ +10 °C

3M1 -1 ÷ +5 °C

3L1 -18 ÷ -15 °C

3L3 -15 ÷ -12 °C

3H2 -1 ÷ +10 °C

3M2 -1 ÷ +7 °C

3L2 -18 ÷ -12 °C

*dla warunków otoczenia: temperatura +25°C, wilgotność względna 60 [%] | operating features are based on ambient conditions of +25°C, temperature and 60 [%] relative humidity
Umgebungsbedingungen: Temperatur +25°C, relative Feuchtigkeit 60 [%] | при условиях: температура +25°C, влажность 60%

Stwórz własny ciąg sprzedażowy. Wybierz model lady i kolor: | Create your own line. Choose the cabinet and colour:

Erstellen Sie bitte Ihre eigene Kühlmöbelreihe. Wählen Sie Ihr Thekenmodell und die Farbe aus für: | Создайте неповторимый торговый комплекс! Выберите модель витрины и цвет:

– wykończenia paneli frontowych | front finishing | Fertigung der Frontrpaneel | отделки фронтальных панелей

– sitodruku | screen printing | Siebdruck | шелкографии

– profili | profiles | Profile | профилей



Prezentowane w katalogu zdjęcia produktów mogą zawierać wyposażenie opcjonalne, nie uwzględnione w cenie podstawowej mebla. Producent zastrzega sobie prawo do zmiany parametrów urządzenia.

Product photos presented in the catalogue may include optional fittings not included in the basic price of the counter. The manufacturer reserves the right to change the technical parameters of counters.

Im Katalog präsentierte Produktfotos können optionale Einrichtungen enthalten, die im Grundpreis des Produktes nicht inbegriffen sind. Der Hersteller behält sich das Recht auf Änderung der technischen Daten vor.

Представленные в каталоге фотографии могут содержать ряд опциональных решений, не включенных в базовую стоимость оборудования. Производитель оставляет за собой право изменять параметры оборудования.

Our concepts arise in Central Europe in a plant in Southern Poland. But our inspiration comes from a number of cultures and sites all around the world. Customers choosing our style come from over 50 countries and we are continuing to expand into new markets.

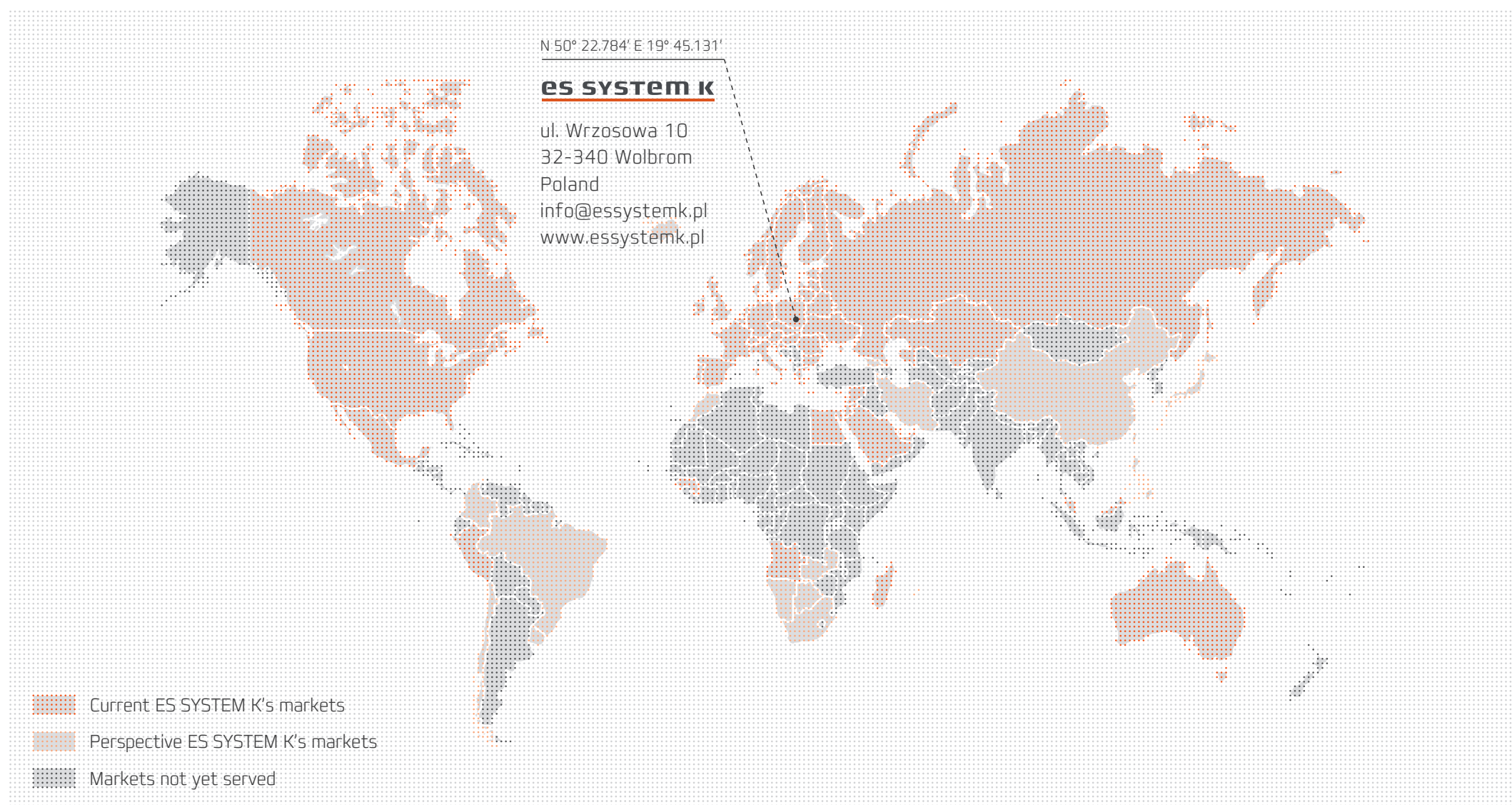

Communicating with us is simple, and our consulting team are at your service. Contact us by phone, email, or Skype, or even find us on Facebook: www.facebook.com/essystemk

English:

+48 32 644 04 41
skype: essystemk_eng

Italian:

+39 33 419 606 97
skype: essystemk_it

Spanish:

+48 32 644 04 29
skype: essystemk_esp

German:

+48 32 644 04 40
skype: essystemk_de

Polish:

+48 32 644 04 33
skype: essystemk_pl

Russian:

+48 32 644 04 42
skype: essystemk_ru

Japanese:

+48 32 644 04 10
skype: essystemk_jp

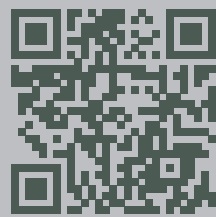

essystemk.com/qr

ES SYSTEM K SP. Z O.O.

Headquarters in Poland:
ul. Wrzosowa 10,
32-340 Wolbrom, Poland
phone: +48 (32) 644-04-00
info@essystemk.com

Sales office in Italy:
tel: +39 33 41-960-967
info@essystemk.it

www.essystemk.com

es SYSTEM K

PL

Oprócz prezentowanych w niniejszym katalogu urządzeń, w ofercie firmy ES SYSTEM K dostępny jest także szeroki asortyment mebli typu plug-in z przeznaczeniem dla sklepów o małej powierzchni. Posiadamy również wiele innych urządzeń, które znajdują zastosowanie w supermarketach, w tym urządzenia do sprzedaży impulsowej. Pełna oferta dostępna jest na stronie: www.essystemk.com

ES SYSTEM K jest także autorem ekskluzywnej linii urządzeń dedykowanej dla kawiarni i lodziarni – LENARI. Więcej informacji na stronie: www.lenari.pl

EN

In addition to the refrigeration equipment presented in this catalog there is also a wide range of plug-in cabinets in ES SYSTEM K offer intended for shops with a small area. We also have many other devices that are used in supermarkets, including refrigerators for impulse sales. Full offer is available at: www.essystemk.com

ES SYSTEM K is also the author of an exclusive line dedicated for cafes and ice cream parlors – LENARI. For more information visit: www.lenari.pl

ES SYSTEM K Catalogue production team:

executive editor: Magdalena Warchoł-Koncewicz, Joanna Olas

product design & renderings: GRID Design Studio

graphic design: Jan Bielak, design-invaders

photography: Krzysztof Malczyk, Paweł Ulatowski, Smart Studio

dtp: Marek Wadas

DE

Ergänzend zu unseren Kühlanlagen, finden Sie in diesem Katalog eine weitreichende Auswahl an steckerfertigen Geräten, die zur Nutzung in kleineren Shops konzipiert wurden. Des Weiteren bieten wir Ihnen eine große Auswahl an Geräten die auf eine Nutzung in Supermärkten oder Impuls-Verkäufe zugeschnitten sind. Mehr Informationen und unser komplettes Angebot finden Sie unter: www.essystemk.com

ES System K bietet Ihnen eine exklusive Designmarke, geschaffen für Cafés und Konditoreine – LENARI. Für mehr Informationen besuchen Sie uns auf: www.lenari.pl

RU

Кроме представленного в каталоге оборудования, в предложении ES SYSTEM K большой спектр оборудования со встроенным холодом, предназначенных для малых магазинов. Есть также оборудование для импульсной продажи. Полная oferta нашей холодильной мебели на сайте www.essystemk.com

Компания ES SYSTEM K разработала также эксклюзивную линейку для кафе, кафе-мороженого – LENARI. Больше информации на сайте: www.lenari.pl

PL

Wszelkie prawa zastrzeżone. Żadna część materiałów (tekst, grafika, logotypy, ikony, obrazy, zdjęcia, pliki audio, wideo, pliki z danymi, prezentacje, programy oraz wszelkie inne dane) nie może być powielana lub rozpowszechniana w żadnej formie i w żaden sposób bez uprzedniego zezwolenia ES SYSTEM K sp. z o.o.

EN

All Rights Reserved. No part of this materials (text, graphics, logos, button icons, images, audio clips, digital downloads, data compilations, software and others) may be reproduced or distributed in any form or by any means without the prior permission of the ES SYSTEM K sp. z o.o.

DE

Alle Rechte vorbehalten. Die Vervielfältigung, Reproduktion und Weiterverbreitung dieser Elemente (Texte, Grafiken, Logos, Pictogramme, Bilder, Audio-Video-Dateien, Präsentationen, Software und anderem) ist ohne eine Genehmigung der Firma ES SYSTEM K, nicht erlaubt

RU

Все права защищены. Никакая часть материалов (текст, графика, логотипы, иконки, изображения, фотографии, файлы аудио, файлы видео, файлы данных, презентации, программы и любые другие данные) не может быть скопирована или передана в никакой форме и никакими средствами без предварительного разрешения компании ES SYSTEM K sp. z o.o.